

VU120

Volet de désenfumage rectangulaire.



CE
1812



Table des matières

Déclaration des performances	3
Présentation du produit VU120	4
Gamme et dimensions VU120	4
Évolution - kits	5
Types de bride - à la commande	7
Stockage et manipulation	9
Montage	9
Position dans le conduit	9
Installation en conduit - coupe transversale	9
Installation en conduit horizontal ou vertical PROMATECT L500	10
Installation en conduit horizontal ou vertical GEOFLAM (LIGHT)	11
Installation en conduit horizontal ou vertical GEOTEC	12
Installation en conduit horizontal ou vertical TECNIVER	13
Installation en conduit horizontal ou vertical GLASROC F V500	14
Installation en conduit horizontal ou vertical EXTHAMAT	15
Installation en conduit horizontal ou vertical DESENFIRE (HD/THD/STR)	16
Installation en conduit vertical béton	17
Installation à distances minimales	18
Fonctionnement et mécanismes	19
Raccordement électrique	24
Poids	25
Données de sélection	26
Certifications et approbations	28

Explication des abréviations et pictogrammes

Ln (=Wn) = largeur nominale	hod = conduit horizontal	KIT = kit (livré séparément pour réparation ou mise à jour)
Hn = hauteur nominale	vew = traversée de paroi verticale	PG = bride de raccordement à la gaine
Sn = section nette de passage	V = volt	GKB (type A) / GKF (type F): "GKB" signale des plaques de plâtre standard (type A selon EN 520); les plaques "GKF" offrent une résistance au feu supérieure pour une même épaisseur (type F selon EN 520)
E = étanchéité au feu	W = watt	Cal-Sil = silicate de calcium
I = isolation thermique	V CA = volt courant alternatif	ζ [-] = coefficient de perte de charge
S = fuite de fumée	V CC = volt courant continu	Q = débit d'air
60/120 = durée de résistance au feu	E.TELE = tension bobine	ΔP = perte de charge statique
Pa = pascal	E.ALIM = tension moteur	v = vitesse d'air dans la gaine
o -> i = remplit les critères depuis l'extérieur (o) vers l'intérieur (i)	Auto = autocommandé	Lwa = niveau de puissance sonore pondéré A
i <-> o = côté feu indifférent	Télé = télécommandé	ME = motorisé
AA = activation automatique	Pnom = puissance nominale	H = habitat
multi = multi compartiment	Pmax = puissance maximale	
1500 = niveau de pression 3 (1500Pa)	DAS MOD = produit modulaire	
ved = conduit vertical	OP = option (livré avec le produit)	

	section nette optimale et perte de charge minimale		étanchéité à l'air supérieure (testée sous 1500 Pa)
	dimensions intermédiaires sur demande		

DÉCLARATION DES PERFORMANCES

CE_DOP_Rf-t_V22_FR - J-11/2019

1. Code d'identification unique du produit type	VUI20
2. Usage(s) prévu(s):	Volet de désenfumage destiné à être utilisé dans des systèmes de contrôle des fumées dans des applications multi-compartiments.
3. Fabricant:	Rf-Technologies NV, Lange Ambachtstraat 40, B-9860 Oosterzele
4. Système(s) d'évaluation et de vérification de la constance des performances:	Système 1
5. Norme harmonisée / Document d'évaluation européen; organisme(s) notifié(s) / évaluation technique européenne, organisme d'évaluation technique, organisme(s) notifié(s); certificat de constance des performances:	EN 12101-8:2011. Efficacité avec le numéro d'identification 1812; Efficacité - 1812-CPR-1595
6. Performances déclarées selon EN 12101-8:2011	(résistance au feu selon EN 1366-10 et classement selon EN 13501-4)

Caractéristiques essentielles

Gamme	Type de conduit	Conduit	Scellement	Installation	Performances
200x200 mm ≤ VUI20+MANF/BLE + grille ≤ 1200x800 mm; 1000x1000. 200x200 mm ≤ VUI20+NF/SF + grille ≤ 1200x650 mm; 950x750 mm	Conduit vertical / horizontal	Promatect L500 ≥ 30 mm	Interstice entre conduit et volet (≤ 6 mm) colmaté avec kit réfractaire sur une profondeur ≥ 105 mm	1	El 60 (v _{ed} , h _{red} , i ↔ o) S 1500 AA multi
		Geoflam ≥ 30 mm	Interstice entre conduit et volet (≤ 80 mm) colmaté avec kit réfractaire sur une profondeur ≥ 105 mm		
		Geotec ≥ 30 mm	Interstice entre conduit et volet (≤ 80 mm) colmaté avec kit réfractaire sur une profondeur ≥ 105 mm		
		Tecniver ≥ 35 mm	Interstice entre conduit et volet (≤ 6 mm) colmaté avec kit réfractaire sur une profondeur ≥ 105 mm		
		Glasroc FV500 ≥ 35 mm	Interstice entre conduit et volet (≤ 6 mm) colmaté avec kit réfractaire sur une profondeur ≥ 105 mm		
		Exthamat ≥ 25 mm	Interstice entre conduit et volet (≤ 80 mm) colmaté avec kit réfractaire sur une profondeur ≥ 105 mm		
		Desenfire ≥ 25 mm HD	Interstice entre conduit et volet (≤ 80 mm) colmaté avec kit réfractaire sur une profondeur ≥ 105 mm		
		Promatect L500 ≥ 40 mm	Interstice entre conduit et volet (≤ 6 mm) colmaté avec kit réfractaire sur une profondeur ≥ 105 mm		
		Geoflam ≥ 35 mm	Interstice entre conduit et volet (≤ 80 mm) colmaté avec kit réfractaire sur une profondeur ≥ 105 mm		
		Tecniver ≥ 45 mm	Interstice entre conduit et volet (≤ 6 mm) colmaté avec kit réfractaire sur une profondeur ≥ 105 mm		
Conduit vertical / horizontal	Conduit vertical / horizontal	Exthamat ≥ 30 mm	Interstice entre conduit et volet (≤ 80 mm) colmaté avec kit réfractaire sur une profondeur ≥ 105 mm	1	El 90 (v _{ed} , h _{red} , i ↔ o) S 1500 AA multi
		Desenfire ≥ 25 mm THD	Interstice entre conduit et volet (≤ 80 mm) colmaté avec kit réfractaire sur une profondeur ≥ 105 mm		
		Béton armé (≥ 2150 kg/m ³) ≥ 70 mm	Mortier		
		Promatect L500 ≥ 50 mm	Interstice entre conduit et volet (≤ 6 mm) colmaté avec kit réfractaire sur une profondeur ≥ 105 mm		
		Geoflam ≥ 45 mm	Interstice entre conduit et volet (≤ 80 mm) colmaté avec kit réfractaire sur une profondeur ≥ 105 mm		
		Geoflam Light ≥ 35 mm	Interstice entre conduit et volet (≤ 80 mm) colmaté avec kit réfractaire sur une profondeur ≥ 105 mm		
		Geotec ≥ 45 mm	Interstice entre conduit et volet (≤ 80 mm) colmaté avec kit réfractaire sur une profondeur ≥ 105 mm		
		Tecniver ≥ 50 mm	Interstice entre conduit et volet (≤ 6 mm) colmaté avec kit réfractaire sur une profondeur ≥ 105 mm		
		Glasroc FV500 ≥ 50 mm	Interstice entre conduit et volet (≤ 6 mm) colmaté avec kit réfractaire sur une profondeur ≥ 105 mm		
		Exthamat ≥ 35 mm	Interstice entre conduit et volet (≤ 80 mm) colmaté avec kit réfractaire sur une profondeur ≥ 105 mm		
Conduit vertical	Conduit vertical	Desenfire STR ≥ 25 mm	Interstice entre conduit et volet (≤ 80 mm) colmaté avec kit réfractaire sur une profondeur ≥ 105 mm	1	El 120 (v _{ed} , i ↔ o) S 1500 AA multi
		Maçonnerie, blocs de béton, béton ≥ 100 mm	Mortier		

1 Type de pose : monté sur conduit 0/90°/180°/270°. Distances minimales autorisées.



Conditions/sensibilité nominales d'activation :	Conforme - déclenchement automatique
Délai de réponse (temps de réponse) :	Conforme - déclenchement automatique
Fiabilité opérationnelle : cyclage	Belimo NF - 300 cycles (avec charge); Belimo SF - 300 cycles (sans charge); MANF - 300 cycles (avec charge); BLE - 10000 cycles (C10000) (sans charge)
Durabilité du délai de réponse :	Conforme
Durabilité de la fiabilité opérationnelle :	Conforme
Température de fonctionnement élevée (HOT 400/30):	PND (performance non déterminée)

Les performances du produit identifié ci-dessus sont conformes aux performances déclarées. Conformément au règlement (UE) no 305/2011, la présente déclaration des performances est établie sous la seule responsabilité du fabricant mentionné ci-dessus.

Signé pour le fabricant et en son nom par:
Mathieu Steenland, Technical Manager

 Oosterzele, 11/2019



Présentation du produit VU120

Le volet de désenfumage rectangulaire VU120 se distingue par son étanchéité à l'air supérieure. Il a été développé selon la norme produit européenne EN 12101-8 et testé selon la norme EN 1366-10. Le VU120 dispose d'une résistance au feu jusqu'à 120 minutes et offre une perte de charge minimale.

Les volets de désenfumage sont destinés au désenfumage des circulations horizontales ou d'un autre espace d'un bâtiment. Ils s'ouvrent localement pour évacuer les fumées en cas d'incendie tandis qu'ils maintiennent le degré coupe-feu en position d'attente (fermée).

- ☑ étanchéité à l'air supérieure (testée sous 1500 Pa)
- ☑ section nette optimale et perte de charge minimale



- testé conformément à EN 1366-10
- conforme aux normes EN 12101-8
- approuvé pour montage en conduits silico-calcaire, plâtre "Staff" et béton
- sans entretien
- pour applications intérieures
- dimensions intermédiaires sur demande

1. bride de raccordement PG30 du côté mécanisme
2. finition simple plane (PS) côté conduit
3. tunnel en panneaux réfractaires
4. lame mobile
5. mécanisme de commande
6. joint d'étanchéité et butée d'arrêt de la lame mobile
7. joint intumescent
8. transmission à blocage ouvert/fermé
9. Marquage du produit

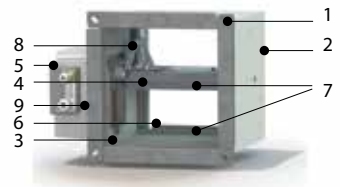

Gamme et dimensions VU120

Ln/Hn par intervalle de 50 mm; dimensions intermédiaires disponibles sur demande, moyennant supplément (des hauteurs entre ≥ 275 et ≤ 299 mm ne sont pas possibles).

Dépassement lame: X = du côté du mécanisme, Y = du côté mur

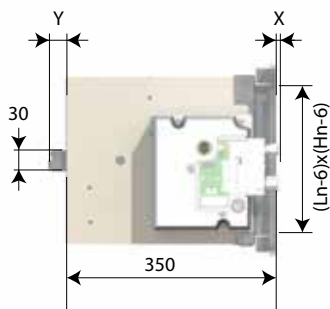

Hn (mm)	200	250	300	350	400	450	500	550	600	650	700	750	800	850	900	950	1000
x	-	-	-	-	-	-	-	9	34	59	84	109	134	159	184	209	234
y	4	29	54	79	104	129	154	179	204	229	254	279	304	329	354	379	404

	IV	IV
(Ln x Hn) mm	200x200	1000x1000 1200x800

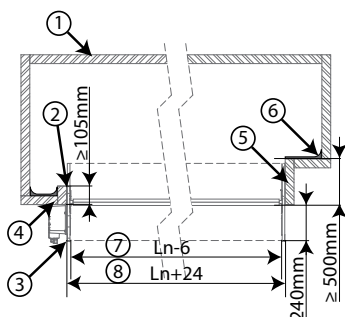

1. Paroi conduit
2. Scellement
3. Bride PG30
4. Montage sans trainasse
5. Montage en trainasse
6. Polochonnage (seulement pour GEOFLAM Light)
7. Dimensions intérieures tunnel (Ln-6) x (Hn-6)
8. Dimensions extérieures tunnel (Ln+24) x (Hn+24)

Hn < 300 mm

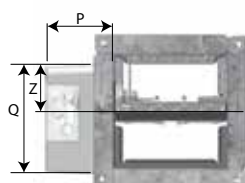

Hn ≥ 300 mm

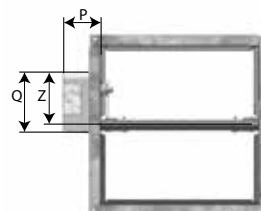

	MANF	NF	SF	BLE
P	115	85	85	110
Q	190	100	100	110
Z	85	105	105	85

	MANF	NF	SF	BLE
P	115	85	85	110
Q	190	100	100	110
Z	180	105	105	180

Évolution - kits



KITS BLE24

Servomoteur BLE 24V pour volets de désenfumage



KITS BLE24-ST

Servomoteur BLE 24V pour volets de désenfumage avec connecteur (ST)



KITS BLE230

Servomoteur BLE 230V pour volets de désenfumage



KITS NF24

Servomoteur NF 24V



KITS SF24

Servomoteur SF 24V



KITS NF230

Servomoteur NF 230V



KITS SF230

Servomoteur SF 230V

	KITS NF/SF-VD	NF/SF-VD module (NF24/SF24: 24-48 V CC). Uniquement pour la France: principe bobine à émission 24-48V.
	KITS MANF EVO VD24 FDCU	Mécanisme de déclenchement télécommandé évolutif avec bobine à émission 24 V CC + FDCU
	KITS MANF EVO VD48 FDCU	Mécanisme de déclenchement télécommandé évolutif avec bobine à émission 48 V CC + FDCU
	KITS MANF EVO VM24 FDCU	Mécanisme de déclenchement télécommandé évolutif avec bobine à rupture 24 V CC + FDCU
	KITS MANF EVO VM48 FDCU	Mécanisme de déclenchement télécommandé évolutif avec bobine à rupture 48 V CC + FDCU
	KITS VD24 MAN EVO FDCU	Bobine à émission 24 V CC + FDCU
	KITS VD48 MAN EVO FDCU	Bobine à émission 48 V CC + FDCU
	KITS VM24 MAN EVO FDCU	Bobine à rupture 24 V CC + FDCU
	KITS VM48 MAN EVO FDCU	Bobine à rupture 48 V CC + FDCU
	KITS FDCU MAN	Contact de position unipolaire fin et début de course



KITS FDCB MAN

Contact de position bipolaire fin et début de course



KITS ME MANF

Moteur de réarmement ME 24V/48V



MECT

Boîtier testeur pour mécanismes 24/48 V (bobine, moteur, contacts de position fin et début de course)

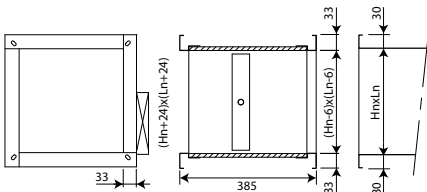

PG30

Alternative pour bride PS standard côté conduit: raccordement PG30 sur gaines pourvues de brides de 30 mm. Trous elliptiques de Ø 8,5 x 16 mm.

Types de bride - à la commande

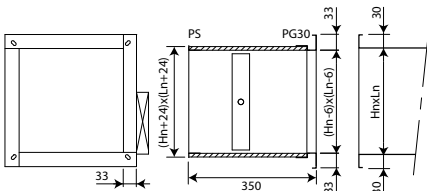

PS

Sans raccordement (raccordement standard côté conduit). Aussi possible côté conduit : PG30, PG20, PG40, PM.

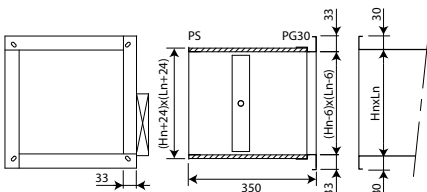

PG30

Raccordement sur gaines pourvues de brides de 30 mm (soit par système à glissière, soit par boulons). Aussi possible côté conduit au lieu du raccordement PS (à mentionner à la commande). Trous elliptiques de Ø 8,5 x 16 mm.

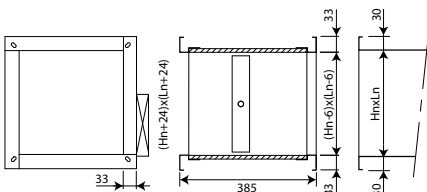

PG30 2

Alternative pour bride PS standard côté conduit: raccordement PG30 sur gaines pourvues de brides de 30 mm. Trous elliptiques de Ø 8,5 x 16 mm.

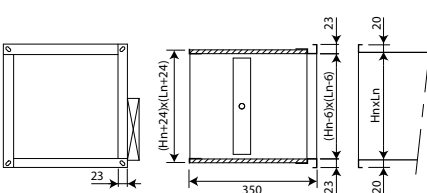

PG20

Raccordement sur gaines pourvues de brides de 20mm, trous elliptiques Ø 6,5 x 16 mm. Aussi possible côté conduit au lieu du raccordement PS (à mentionner à la commande).

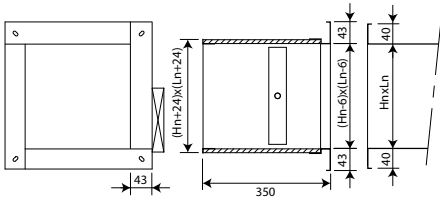

PG40

Raccordement sur gaines pourvues de brides de 40mm, trous elliptiques Ø 8,5 x 16 mm. Aussi possible côté conduit au lieu du raccordement PS / PG30 (à mentionner à la commande).

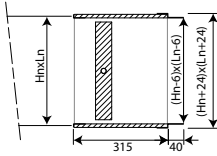

PM

Raccordement aux gaines par emboîtement. Ce type de bride est utilisé là où il y a un manque d'espace pour une bride PG30 standard. Possible côté du mécanisme au lieu du raccordement PG30 (à mentionner à la commande).

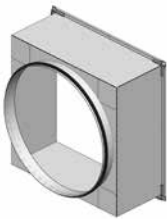

PRJ

Raccordement circulaire avec joint d'étanchéité sur un volet rectangulaire avec bride PG20. Possible côté du mécanisme au lieu du raccordement PG30 (à mentionner à la commande).

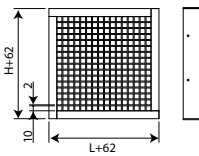

PPT (+PG3V)

Treillis, idéal comme grille de protection sur un élément terminal d'un réseau de gaines (PG3V + PPT). Possible côté du mécanisme au lieu du raccordement PG30 (à mentionner à la commande).

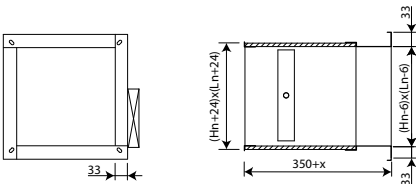

PG3V

Bride allongée pour éviter que la lame du volet ne dépasse le tunnel. Raccordement sur gaines pourvues de brides de 30 mm. Les quatre coins de la bride sont pourvus de trous elliptiques de Ø 8,5 x 16 mm. Allongement maximal (par incréments de 50 mm) d' 1 côté = 500 mm. Possible côté du mécanisme au lieu du raccordement PG30 (à mentionner à la commande).

Stockage et manipulation

Étant un élément de sécurité, le produit doit être stocké et manipulé avec soin.

Évitez :

- les chocs et les détériorations
- le contact avec l'eau
- une déformation du produit

Il est recommandé de :

- décharger dans une zone sèche
- ne pas déplacer le produit en le poussant ou en le faisant rouler
- ne pas utiliser le produit comme échafaudage, table de travail etc.
- ne pas emboîter les petits produits dans les grands

Montage

Généralités

- L'installation doit être conforme au rapport de classement et à la notice technique.
- Le montage du conduit doit être conforme au rapport de classement du fabricant du conduit.
- Orientation de l'axe: voir déclaration des performances.
- Évitez l'obstruction des conduits connectés.
- Vérifiez le libre mouvement de la lame mobile.
- Les volets de désenfumage Rf-t peuvent être appliqués à des conduits soumis à des essais conformément à l'EN 1366-8 et à l'EN 1366-9 selon le cas, construits à partir de matériaux similaires qui ont une résistance au feu, une épaisseur et une densité similaire ou supérieure à celles des matériaux soumis aux essais.
- ▲ Attention : lors de la pose, le produit doit être manipulé avec précaution et protégé de toute projection de produits de scellement.
- ▲ Attention : à la mise en route de l'installation, nettoyez l'ensemble des poussières et salissures.
- ▲ Attention : pour le montage en gaine de désenfumage tenez compte du débattement du volet.

Position dans le conduit

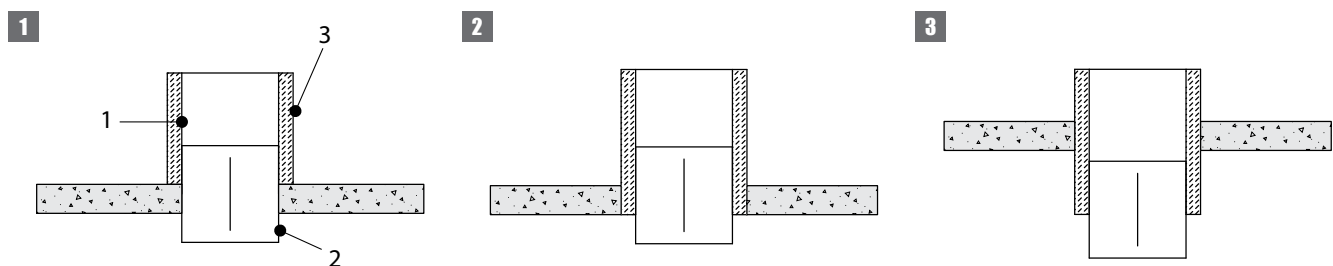

1. Conduit - 2. Volet - 3. Isolation thermique assurée par le conduit

Installation en conduit - coupe transversale

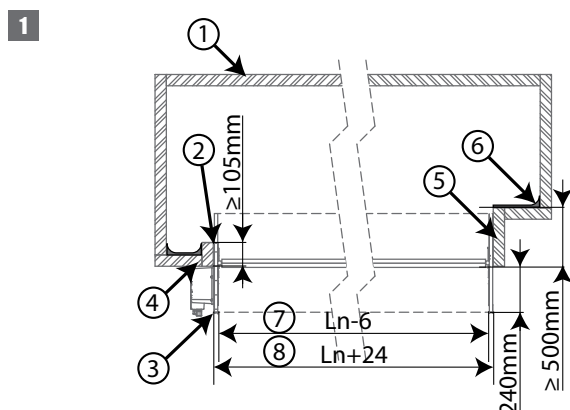

1. Paroi conduit
2. Scellement
3. Bride PG30
4. Montage sans trainasse
5. Montage en trainasse
6. Polochonnage (seulement pour GEOFLAM Light)

Installation en conduit horizontal ou vertical PROMATECT L500

Le produit a été testé et approuvé en :

Gamme	Type de conduit	Scellement	Classement	
200x200 mm ≤ VU120+MANF/BLE + grille ≤ 1200x800 mm; 1000x1000. 200x200 mm ≤ VU120+NF/SF + grille ≤ 1200x650 mm; 950x750 mm	Conduit vertical / horizontal	Promatect L500 ≥ 30 mm	Interstice entre conduit et volet (≤ 6 mm) colmaté avec kit réfractaire sur une profondeur ≥ 105 mm	EI 60 (v _{ed} h _{od} i ↔ o) S 1500 AA multi
200x200 mm ≤ VU120+MANF/BLE + grille ≤ 1200x800 mm; 1000x1000. 200x200 mm ≤ VU120+NF/SF + grille ≤ 1200x650 mm; 950x750 mm	Conduit vertical / horizontal	Promatect L500 ≥ 40 mm	Interstice entre conduit et volet (≤ 6 mm) colmaté avec kit réfractaire sur une profondeur ≥ 105 mm	EI 90 (v _{ed} h _{od} i ↔ o) S 1500 AA multi
200x200 mm ≤ VU120+MANF/BLE + grille ≤ 1200x800 mm; 1000x1000. 200x200 mm ≤ VU120+NF/SF + grille ≤ 1200x650 mm; 950x750 mm	Conduit vertical / horizontal	Promatect L500 ≥ 50 mm	Interstice entre conduit et volet (≤ 6 mm) colmaté avec kit réfractaire sur une profondeur ≥ 105 mm	EI 120 (v _{ed} h _{od} i ↔ o) S 1500 AA multi

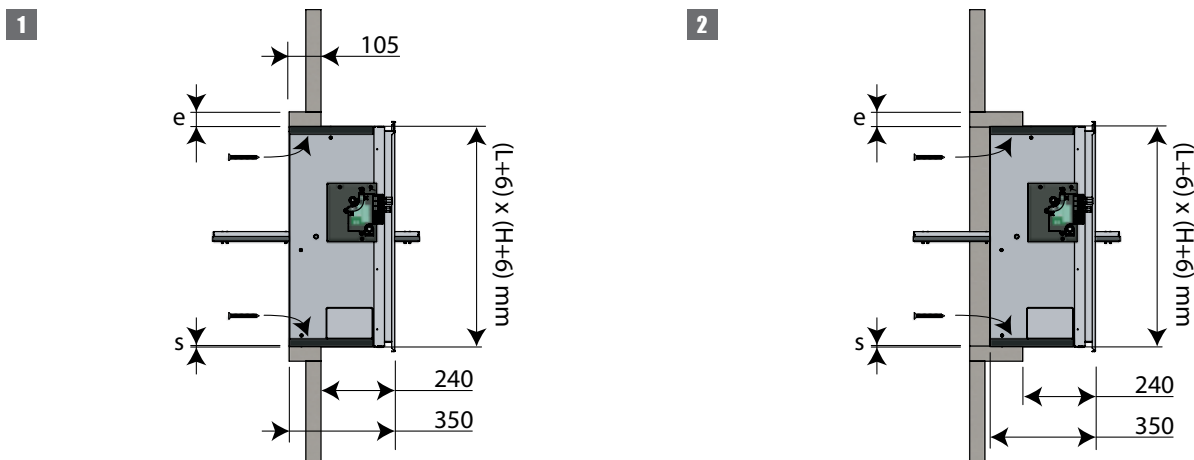

1. Faites une baie aux dimensions $(L+A) \times (H+A)$ mm.

$A = 2 \times \text{épaisseur manchon (e)} + 6$ mm.

Posez un manchon de même type et épaisseur que le conduit (ép. e) de profondeur minimale 105 mm dans la baie.

Fixez le manchon sur la paroi du conduit.

Enduisez les ouvertures d'abord avec Promacol S.

Positionnez le volet dans la réservation et vissez-le à l'aide de 12 vis $\varnothing 5 \times 60$ (conduit horizontal) ou 10 vis $\varnothing 5 \times 60$ (conduit vertical).

⚠ Attention : veillez à ce que les boulons ne dépassent pas l'épaisseur du manchon !

Le joint S entre le tunnel et le conduit (S) doit être rempli complètement avec enduit réfractaire (type Promacol S).

Soutenez le tunnel ou serrez la lame dans sa position fermée pour éviter la déformation du tunnel lors du dessèchement du colmatage.

Fixez la grille au cadre par colle type Polyflex.

Vérifiez la mobilité de la lame.

Soumettez le mécanisme du clapet/volet à un test.

Installation en conduit horizontal ou vertical GEOFLAM (LIGHT)

Le produit a été testé et approuvé en :

Gamme	Type de conduit	Scellement	Classement
200x200 mm ≤ VU120+MANF/BLE + grille ≤ 1200x800 mm; 1000x1000. 200x200 mm ≤ VU120+NF/SF + grille ≤ 1200x650 mm; 950x750 mm	Conduit vertical / horizontal	Geoflam ≥ 30 mm	EI 60 (v _{ed} h _{od} i ↔ o) S 1500 AA multi
200x200 mm ≤ VU120+MANF/BLE + grille ≤ 1200x800 mm; 1000x1000. 200x200 mm ≤ VU120+NF/SF + grille ≤ 1200x650 mm; 950x750 mm	Conduit vertical / horizontal	Geoflam ≥ 35 mm	EI 90 (v _{ed} h _{od} i ↔ o) S 1500 AA multi
200x200 mm ≤ VU120+MANF/BLE + grille ≤ 1200x800 mm; 1000x1000. 200x200 mm ≤ VU120+NF/SF + grille ≤ 1200x650 mm; 950x750 mm	Conduit vertical / horizontal	Geoflam ≥ 45 mm	EI 120 (v _{ed} h _{od} i ↔ o) S 1500 AA multi
200x200 mm ≤ VU120+MANF/BLE + grille ≤ 1200x800 mm; 1000x1000. 200x200 mm ≤ VU120+NF/SF + grille ≤ 1200x650 mm; 950x750 mm	Conduit vertical / horizontal	Geoflam Light ≥ 35 mm	EI 120 (v _{ed} h _{od} i ↔ o) S 1500 AA multi

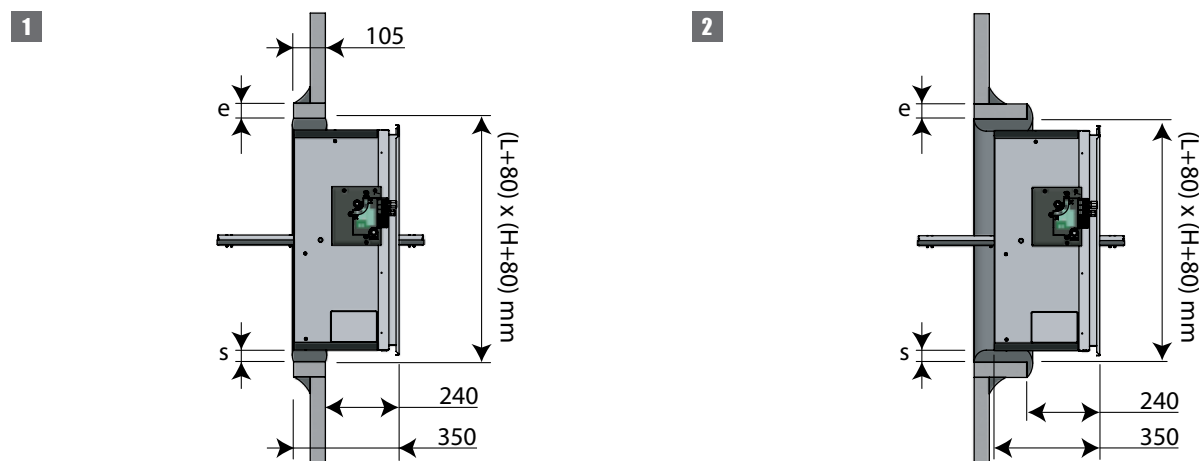

1. Faites une baie aux dimensions (L+80) x (H+80) mm.

Posez un manchon de même type et épaisseur que le conduit (ép. e) de profondeur minimale 105 mm dans la baie.

Colmatez les jonctions entre les montants et les traverses et entre le manchon et la paroi avec des polochons en filasse végétale et plâtre.

Le joint S entre le tunnel et le conduit (S) doit être rempli complètement avec polochonnage. Soutenez le tunnel ou serrez la lame dans sa position fermée pour éviter la déformation du tunnel lors du dessèchement du colmatage.

Fixez la grille au cadre par colle type Polyflex.

Vérifiez la mobilité de la lame.

Soumettez le mécanisme du clapet/volet à un test.

Installation en conduit horizontal ou vertical GEOTEC

Le produit a été testé et approuvé en :

Gamme	Type de conduit	Scellement	Classement
200x200 mm ≤ VU120+MANF/BLE + grille ≤ 1200x800 mm; 1000x1000. 200x200 mm ≤ VU120+NF/SF + grille ≤ 1200x650 mm; 950x750 mm	Conduit vertical / horizontal	Geotec ≥ 30 mm	EI 60 (v _{ed} h _{od} i ↔ o) S 1500 AA multi
200x200 mm ≤ VU120+MANF/BLE + grille ≤ 1200x800 mm; 1000x1000. 200x200 mm ≤ VU120+NF/SF + grille ≤ 1200x650 mm; 950x750 mm	Conduit vertical / horizontal	Geotec ≥ 45 mm	EI 120 (v _{ed} h _{od} i ↔ o) S 1500 AA multi

1

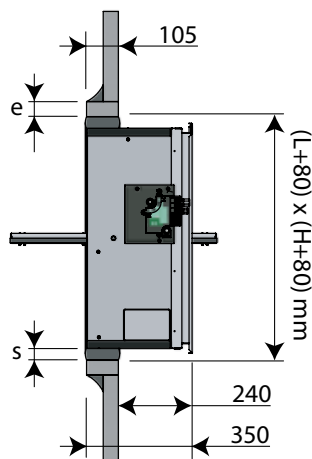

2

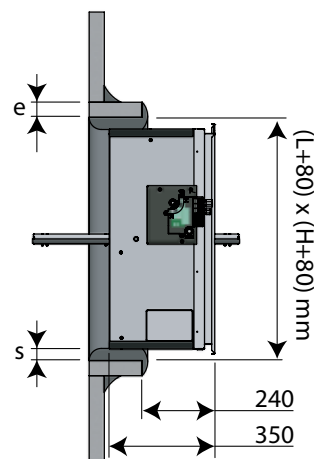

1. En cas de fixation par encollage et vissage :

Faites une baie aux dimensions $(L+6) \times (H+6)$ mm.

Posez un manchon de même type et épaisseur que le conduit (ép. e) de profondeur minimale 105 mm dans la baie.

Fixez le manchon sur la paroi du conduit.

Positionnez le volet dans la réservation.

Le joint S entre le tunnel et le conduit (S) doit être rempli complètement avec polochonnage. Soutenez le tunnel ou serrez la lame dans sa position fermée pour éviter la déformation du tunnel lors du dessèchement du colmatage.

Fixez la grille au cadre par colle type Polyflex.

Vérifiez la mobilité de la lame.

Soumettez le mécanisme du clapet/volet à un test.

En cas de colmatage par polochonnage (mélange de plâtre et de fibres) :

Faites une baie aux dimensions $(L+80) \times (H+80)$ mm.

En cas de Geotec vous pouvez aussi coller et visser les éléments du manchon entre eux puis coller et visser le manchon sur la paroi du conduit en utilisant des vis VBA $\varnothing 5 \times (2 \times e)$ mm au pas de 100 mm.

Installation en conduit horizontal ou vertical TECNIVER

Le produit a été testé et approuvé en :

Gamme	Type de conduit	Scellement	Classement
200x200 mm ≤ VU120+MANF/BLE + grille ≤ 1200x800 mm; 1000x1000. 200x200 mm ≤ VU120+NF/SF + grille ≤ 1200x650 mm; 950x750 mm	Conduit vertical / horizontal	Tecniver ≥ 35 mm	EI 60 (v _{ed} h _{od} i ↔ o) S 1500 AA multi
200x200 mm ≤ VU120+MANF/BLE + grille ≤ 1200x800 mm; 1000x1000. 200x200 mm ≤ VU120+NF/SF + grille ≤ 1200x650 mm; 950x750 mm	Conduit vertical / horizontal	Tecniver ≥ 45 mm	EI 90 (v _{ed} h _{od} i ↔ o) S 1500 AA multi
200x200 mm ≤ VU120+MANF/BLE + grille ≤ 1200x800 mm; 1000x1000. 200x200 mm ≤ VU120+NF/SF + grille ≤ 1200x650 mm; 950x750 mm	Conduit vertical / horizontal	Tecniver ≥ 50 mm	EI 120 (v _{ed} h _{od} i ↔ o) S 1500 AA multi

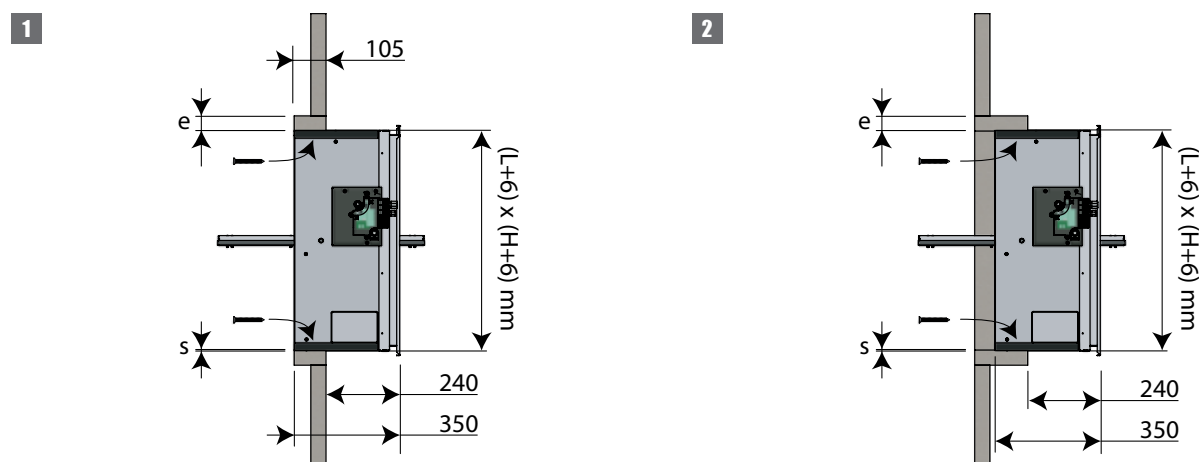

1. Faites une baie aux dimensions $(L+A) \times (H+A)$ mm.

$A = 2 \times \text{épaisseur manchon } (e) + 6 \text{ mm.}$

Posez un manchon de même type et épaisseur que le conduit (ép. e) de profondeur minimale 105 mm dans la baie.

Fixez le manchon sur la paroi du conduit.

Enduisez les feuillures de la réservation, les traverses et les montants de colle de type CF GLUE.

Positionnez le volet dans la réservation et vissez-le à l'aide de 12 vis Ø5x60 (conduit horizontal) ou 10 vis Ø5x60 (conduit vertical).

⚠ Attention : veillez à ce que les boulons ne dépassent pas l'épaisseur du manchon !

Le joint S entre le tunnel et le conduit (S) doit être rempli complètement avec de la colle (type CF glue). Soutenez le tunnel ou serrez la lame dans sa position fermée pour éviter la déformation du tunnel lors du dessèchement du colmatage.

Fixez la grille au cadre par colle type Polyflex.

Vérifiez la mobilité de la lame.

Soumettez le mécanisme du clapet/volet à un test.

Installation en conduit horizontal ou vertical GLASROC F V500

Le produit a été testé et approuvé en :

Gamme	Type de conduit	Scellement	Classement
200x200 mm ≤ VU120+MANF/BLE + grille ≤ 1200x800 mm; 1000x1000. 200x200 mm ≤ VU120+NF/SF + grille ≤ 1200x650 mm; 950x750 mm	Conduit vertical / horizontal	Glasroc F V500 ≥ 35 mm	El 60 (v _{ed} h _{od} i ↔ o) S 1500 AA multi
200x200 mm ≤ VU120+MANF/BLE + grille ≤ 1200x800 mm; 1000x1000. 200x200 mm ≤ VU120+NF/SF + grille ≤ 1200x650 mm; 950x750 mm	Conduit vertical / horizontal	Glasroc F V500 ≥ 50 mm	El 120 (v _{ed} h _{od} i ↔ o) S 1500 AA multi

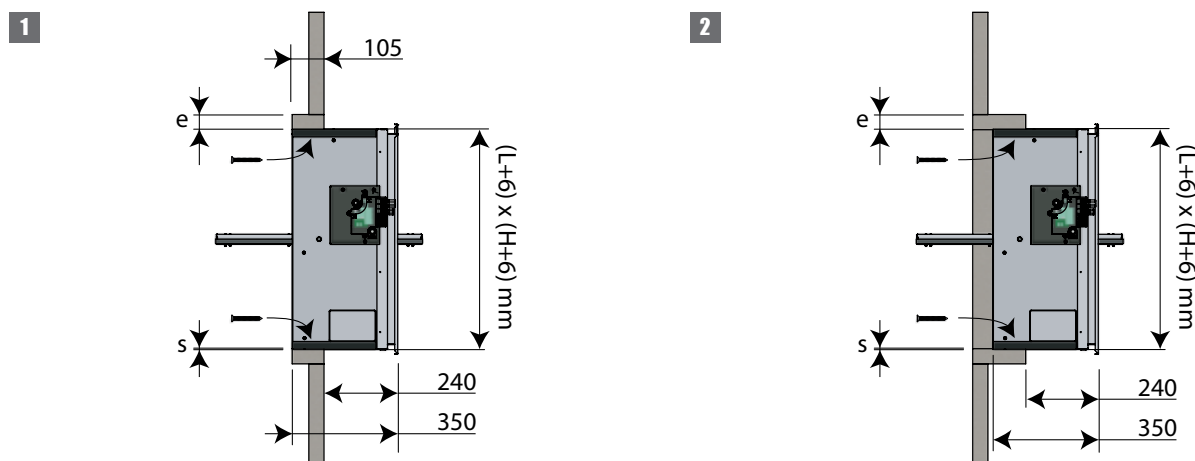

1. Faites une baie aux dimensions $(L+A) \times (H+6)$ mm.

$A = 2 \times \text{épaisseur manchon } (e) + 6$ mm.

Posez un manchon de même type et épaisseur que le conduit (ép. e) de profondeur minimale 105 mm dans la baie.

Fixez le manchon sur la paroi du conduit.

Enduisez les feuillures de la réservation, les traverses et les montants de colle de type GLASROC F V500.

Positionnez le volet dans la réservation et vissez-le à l'aide de 12 vis $\varnothing 5 \times 60$ (conduit horizontal) ou 10 vis $\varnothing 5 \times 60$ (conduit vertical).

⚠ Attention : veillez à ce que les boulons ne dépassent pas l'épaisseur du manchon !

Le joint S entre le tunnel et le conduit (S) doit être rempli complètement avec de la colle (type Glasroc F V500). Soutenez le tunnel ou serrez la lame dans sa position fermée pour éviter la déformation du tunnel lors du dessèchement du colmatage.

Fixez la grille au cadre par colle type Polyflex.

Vérifiez la mobilité de la lame.

Soumettez le mécanisme du clapet/volet à un test.

Installation en conduit horizontal ou vertical EXTHAMAT

Le produit a été testé et approuvé en :

Gamme	Type de conduit	Exthamat	Scellement	Classement
200x200 mm ≤ VU120+MANF/BLE + grille ≤ 1200x800 mm; 1000x1000. 200x200 mm ≤ VU120+NF/SF + grille ≤ 1200x650 mm; 950x750 mm	Conduit vertical / horizontal	Exthamat ≥ 25 mm	Interstice entre conduit et volet (≤ 80 mm) colmaté avec kit réfractaire sur une profondeur ≥ 105 mm	EI 60 ($v_{ed} h_{od} i \leftrightarrow o$) S 1500 AA multi
200x200 mm ≤ VU120+MANF/BLE + grille ≤ 1200x800 mm; 1000x1000. 200x200 mm ≤ VU120+NF/SF + grille ≤ 1200x650 mm; 950x750 mm	Conduit vertical / horizontal	Exthamat ≥ 30 mm	Interstice entre conduit et volet (≤ 80 mm) colmaté avec kit réfractaire sur une profondeur ≥ 105 mm	EI 90 ($v_{ed} h_{od} i \leftrightarrow o$) S 1500 AA multi
200x200 mm ≤ VU120+MANF/BLE + grille ≤ 1200x800 mm; 1000x1000. 200x200 mm ≤ VU120+NF/SF + grille ≤ 1200x650 mm; 950x750 mm	Conduit vertical / horizontal	Exthamat ≥ 35 mm	Interstice entre conduit et volet (≤ 80 mm) colmaté avec kit réfractaire sur une profondeur ≥ 105 mm	EI 120 ($v_{ed} h_{od} i \leftrightarrow o$) S 1500 AA multi

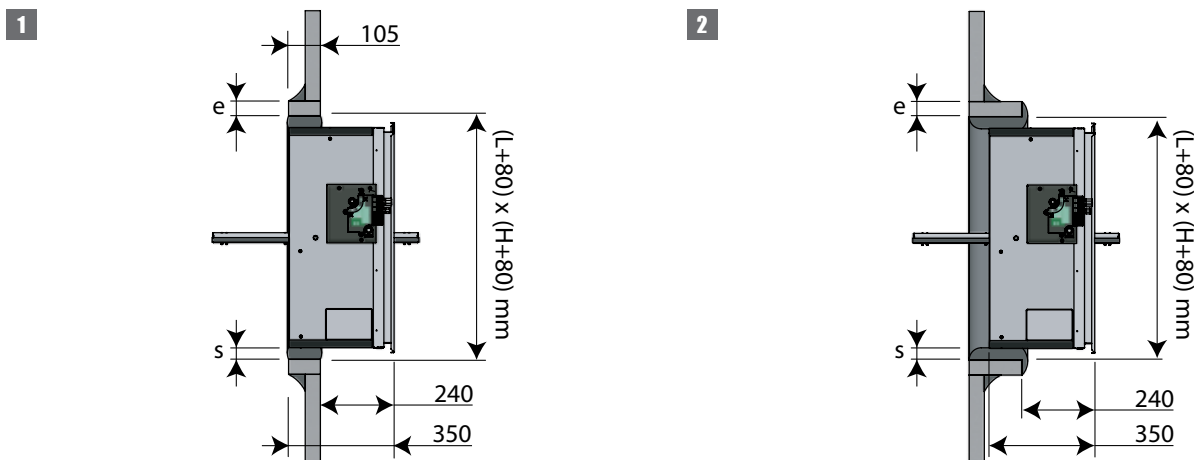

1. Faites une baie aux dimensions $(L+80) \times (H+80)$ mm.
Posez un manchon de même type et épaisseur que le conduit (ép. e) de profondeur minimale 105 mm dans la baie.
Colmatez les jonctions entre les montants et les traverses et entre le manchon et la paroi avec des polochons en filasse végétale et plâtre.
Le joint S entre le tunnel et le conduit (S) doit être rempli complètement avec polochonnage. Soutenez le tunnel ou serrez la lame dans sa position fermée pour éviter la déformation du tunnel lors du dessèchement du colmatage.
Fixez la grille au cadre par colle type Polyflex.
Vérifiez la mobilité de la lame.
Soumettez le mécanisme du clapet/volet à un test.

Installation en conduit horizontal ou vertical DESENFIRE (HD/THD/STR)

Le produit a été testé et approuvé en :

Gamme	Type de conduit	Scellement	Classement
200x200 mm ≤ VU120+MANF/BLE + grille ≤ 1200x800 mm; 1000x1000. 200x200 mm ≤ VU120+NF/SF + grille ≤ 1200x650 mm; 950x750 mm	Conduit vertical / horizontal	Desenfire HD ≥ 25 mm	El 60 ($v_{ed} h_{od} i \leftrightarrow o$) S 1500 AA multi
200x200 mm ≤ VU120+MANF/BLE + grille ≤ 1200x800 mm; 1000x1000. 200x200 mm ≤ VU120+NF/SF + grille ≤ 1200x650 mm; 950x750 mm	Conduit vertical / horizontal	Desenfire HD ≥ 35 mm	El 120 ($v_{ed} h_{od} i \leftrightarrow o$) S 1500 AA multi
200x200 mm ≤ VU120+MANF/BLE + grille ≤ 1200x800 mm; 1000x1000. 200x200 mm ≤ VU120+NF/SF + grille ≤ 1200x650 mm; 950x750 mm	Conduit vertical / horizontal	Desenfire STR ≥ 25 mm	El 120 ($v_{ed} h_{od} i \leftrightarrow o$) S 1500 AA multi

1

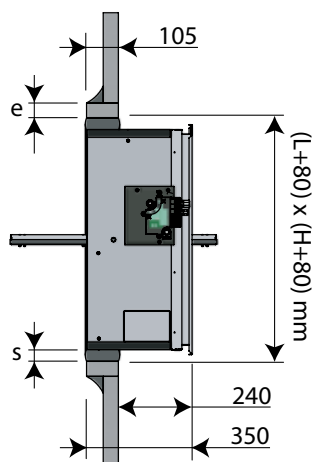

2

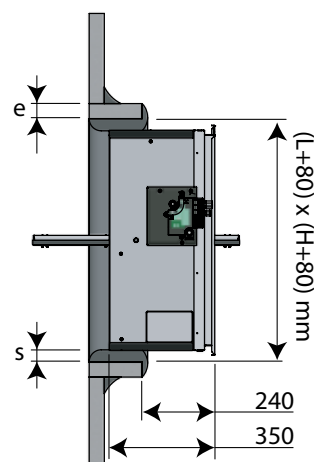

- Faites une baie aux dimensions $(L+80) \times (H+80)$ mm.
Posez un manchon de même type et épaisseur que le conduit (ép. e) de profondeur minimale 105 mm dans la baie.
Colmatez les jonctions entre les montants et les traverses et entre le manchon et la paroi avec des polochons en filasse végétale et plâtre.
Le joint S entre le tunnel et le conduit (S) doit être rempli complètement avec polochonnage. Soutenez le tunnel ou serrez la lame dans sa position fermée pour éviter la déformation du tunnel lors du dessèchement du colmatage.
Fixez la grille au cadre par colle type Polyflex.
Vérifiez la mobilité de la lame.
Soumettez le mécanisme du clapet/volet à un test.

Installation en conduit vertical béton

Le produit a été testé et approuvé en :

Gamme	Type de conduit	Scellement	Classement
200x200 mm ≤ VU120+MANF/BLE + grille ≤ 1200x800 mm; 1000x1000. 200x200 mm ≤ VU120+NF/SF + grille ≤ 1200x650 mm; 950x750 mm	Conduit vertical	Béton armé (≥ 2150 kg/m ³) ≥ 70 mm	EI 90 (v _{ed} i ↔ o) S 1500 AA multi
200x200 mm ≤ VU120+MANF/BLE + grille ≤ 1200x800 mm; 1000x1000. 200x200 mm ≤ VU120+NF/SF + grille ≤ 1200x650 mm; 950x750 mm	Conduit vertical	Maçonnerie, blocs de béton, béton ≥ 100 mm	EI 120 (v _{ed} i ↔ o) S 1500 AA multi

1

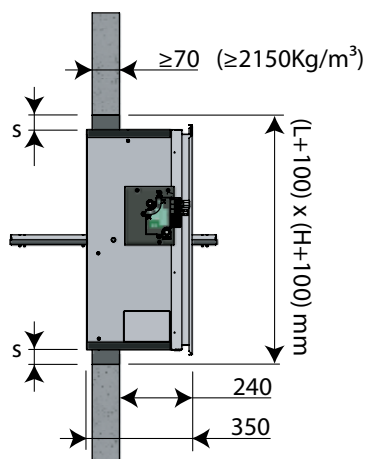

1. Faites une baie aux dimensions $(L+20) \times (H+20)$ mm jusqu'à $(L+100) \times (H+100)$ mm.

Positionnez le volet dans la réservation. Le joint entre le tunnel et le conduit (S) doit être rempli complètement avec du mortier standard.

Soutenez le tunnel et serrez la lame dans sa position de sécurité pour éviter la déformation du tunnel lors du dessèchement du colmatage.

Fixez la grille au cadre par colle type Polyflex.

Vérifiez la mobilité de la lame.

Soumettez le mécanisme du clapet/volet à un test.

Installation à distances minimales

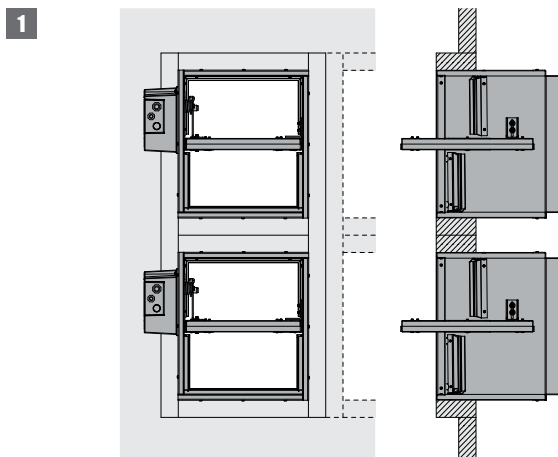

1. Les volets de désenfumage peuvent être montés à distance minimale l'un au dessus ou à côté de l'autre, s'ils sont montés dans des manchon séparés en matériau du conduit avec la résistance au feu souhaitée. Il est conseillé de ne pas dépasser une configuration de 2 x 4 (H x L).

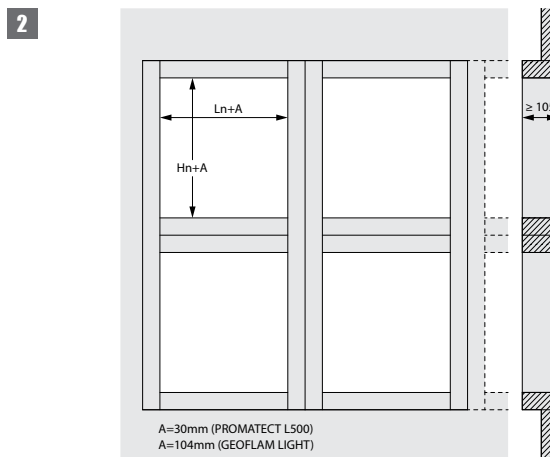

2. Si plusieurs volets de désenfumage sont montés à distance minimale, les points d'appui et de renforcement doivent être ajustés proportionnellement au poids accru. Le montage du conduit doit être conforme au rapport de classement du fabricant du conduit.

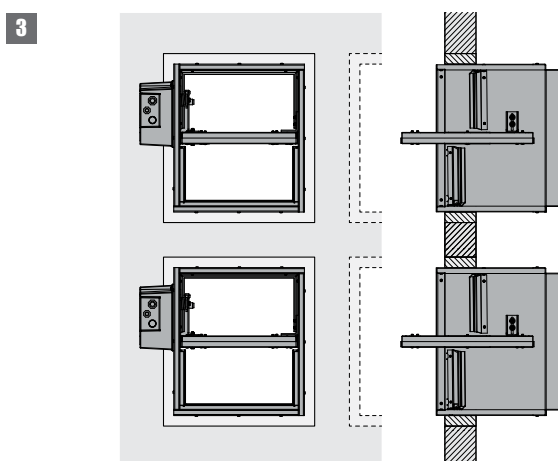

3. Lors du montage de plus que 2 volets de désenfumage dans un conduit en béton, il est nécessaire de prévoir un renforcement continu dans les colonnes verticaux d'au moins 4 x Ø 8 mm.

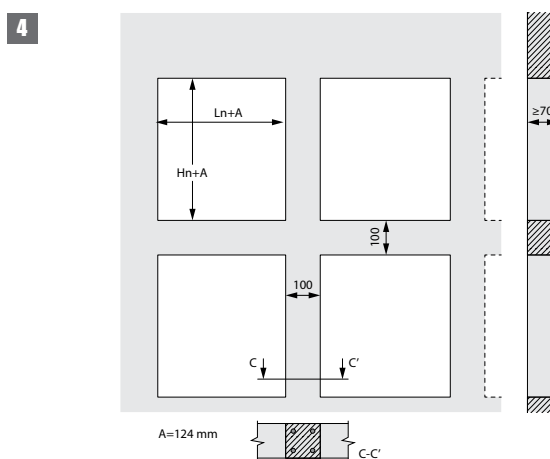

Entretien

- Sans entretien particulier.
- Prévoyez au moins deux contrôles visuels chaque année.
- Nettoyez poussière et autres particules avant la mise en service.
- Respectez les prescriptions de maintenance locales (par exemple norme NF S 61-933) et EN13306.

Fonctionnement et mécanismes



MANF Mécanisme de déclenchement télécommandé évolutif

Le mécanisme de déclenchement télécommandé MANF EVO ouvre la lame du volet par commande à distance par émission (VD) ou rupture (VM) de courant de la bobine. Un contact de position début de course et fin de course (FDCU) est inclus par défaut. Le réarmement du mécanisme se fait manuellement ou par un moteur de réarmement électrique ME (option et kit).

1. bouton de déclenchement
2. manette de réarmement
3. entrée des câbles

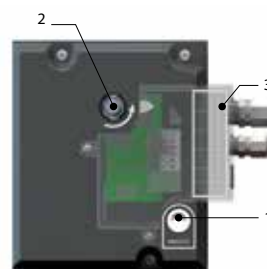

Options - à la commande

VD24	Bobine à émission 24 V CC + FDCU
VD48	Bobine à émission 48 V CC + FDCU
VM24	Bobine à rupture 24 V CC + FDCU
VM48	Bobine à rupture 48 V CC + FDCU
FDCU	Contact de position unipolaire fin et début de course
FDCB	Contact de position bipolaire fin et début de course
ME	Moteur de réarmement ME 24V/48V

Déclenchement

- **déclenchement manuel:** par pression sur le bouton de déclenchement blanc (1).
- **déclenchement autocommandé:** n/a
- **déclenchement télécommandé:** (option VD/VM MAN EVO FDCU) par émission (VD) ou interruption (VM) de courant vers la bobine.

Réarmement

- **réarmement manuel:** tournez à 90° dans le sens anti-horaire avec une clé à douille de 13mm (2).
- **réarmement motorisé:** (option ME MANF) coupez l'alimentation électrique pendant au moins 10 sec. Alimentez le moteur pendant au moins 30 sec (respectez la tension et polarité indiquées). La rotation du moteur s'arrête automatiquement quand un couple > 20 Nm est détecté.

Attention :

- ⚠ Coupez l'alimentation électrique du moteur après le réarmement
- ⚠ Coupez l'alimentation pour au moins 15 sec. entre chaque cycle de réarmement.

Attention :

- ⚠ Le mécanisme ne peut jamais être testé sans être fixé au clapet / volet. Un tel test de fonctionnement pourrait endommager le mécanisme ou blesser l'opérateur.



NF Servomoteur à ressort de rappel pour commande à distance (pour les petites dimensions)

Le servomoteur est conçu pour commander à distance les volets de désenfumage. Cette solution convient pour utilisation en présence de contre-pression. Contacts de position fin et début de course inclus.

1. accès pour réarmement manuel
2. bouton de verrouillage

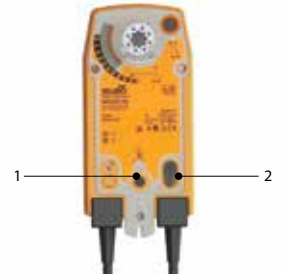

Déclenchement

- **déclenchement manuel:** utilisez la manivelle fournie et tournez d'un quart de tour dans le sens antihoraire; poussez le bouton de verrouillage à gauche.
- **déclenchement autocommandé:** n/a
- **déclenchement télécommandé:** par l'interruption de l'alimentation électrique (pour les volets avec le module NF/SF-VD: par émission de courant).

Attention :

- ⚠ Si l'alimentation électrique du moteur est coupée, la lame du volet s'ouvre.

Réarmement

- **réarmement manuel:** utilisez la manivelle fournie et tournez dans le sens antihoraire. Pour bloquer le moteur, poussez le bouton de verrouillage à droite.
- **réarmement motorisé:** coupez l'alimentation électrique du moteur pendant au moins 10 sec (3 sec pour VU120 avec le module NF/SF-VD). Alimentez le moteur de réarmement (respectez la tension indiquée!) pendant minimum 180 sec. La rotation du moteur s'arrête automatiquement à la fin de course (lame fermée).

Attention :

- ⚠ N'utilisez pas de visseuse.
- ⚠ Arrêtez l'action dès que le moteur est complètement réarmé (fin de course).

Attention :

- ⚠ Le mécanisme ne peut jamais être testé sans être fixé au clapet / volet. Un tel test de fonctionnement pourrait endommager le mécanisme ou blesser l'opérateur.



SF Servomoteur à ressort de rappel pour commande à distance (pour les grandes dimensions)

Le servomoteur est conçu pour commander à distance les volets de désenfumage. Cette solution convient pour utilisation en présence de contre-pression. Contacts de position fin et début de course inclus.

1. accès pour réarmement manuel
2. bouton de verrouillage



Déclenchement

- **déclenchement manuel:** utilisez la manivelle fournie et tournez d'un quart de tour dans le sens antihoraire; poussez le bouton de verrouillage à gauche.
- **déclenchement autocommandé:** n/a
- **déclenchement télécommandé:** par l'interruption de l'alimentation électrique (pour les volets avec le module NF/SF-VD: par émission de courant).

Attention :

- ▲ Si l'alimentation électrique du moteur est coupée, la lame du volet s'ouvre.

Réarmement

- **réarmement manuel:** utilisez la manivelle fournie et tournez dans le sens antihoraire. Pour bloquer le moteur, poussez le bouton de verrouillage à droite.
- **réarmement motorisé:** coupez l'alimentation électrique du moteur pendant au moins 10 sec (3 sec pour VU120 avec le module NF/SF-VD). Alimentez le moteur de réarmement (respectez la tension indiquée!) pendant minimum 180 sec. La rotation du moteur s'arrête automatiquement à la fin de course (lame fermée).

Attention :

- ▲ N'utilisez pas de visseuse.
- ▲ Arrêtez l'action dès que le moteur est complètement réarmé (fin de course).

Attention :

- ▲ Le mécanisme ne peut jamais être testé sans être fixé au clapet / volet. Un tel test de fonctionnement pourrait endommager le mécanisme ou blesser l'opérateur.

**BLE Servomoteur pour commande à distance des volets de désenfumage**

Le servomoteur B(L)E est spécialement conçu pour commander à distance les volets de désenfumage. La variante BLE est destinée aux volets VU90-HOT de petites dimensions (L+H < 1800 mm) et aux volets VU120 et VUW120.

1. accès pour réarmement manuel
2. connecteur (ST)

**Déclenchement**

- **déclenchement manuel:** VUW120: tournez la manivelle fournie dans le sens horaire / VU120 - VU90-HOT: tournez la manivelle fournie dans le sens antihoraire.
- **déclenchement autocommandé:** n/a
- **déclenchement télécommandé:** mettez les câbles 1 et 2 sous tension.

Attention :

⚠ N'utilisez pas de visseuse.

Réarmement

- **réarmement manuel:** VUW120: tournez la manivelle fournie dans le sens antihoraire / VU120 - VU90-HOT: tournez la manivelle fournie dans le sens horaire.
- **réarmement motorisé:** mettez les câbles 1 et 3 sous tension.

Attention :

⚠ N'utilisez pas de visseuse.

Raccordement électrique

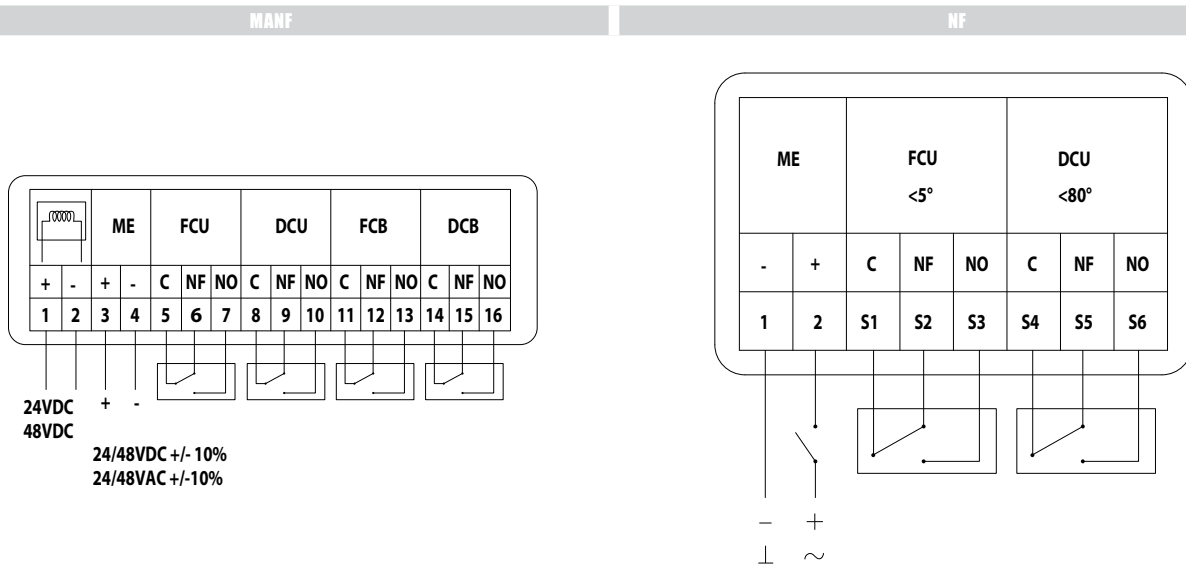

MEC	Tension nominale moteur	Tension nominale bobine	Puissance (en attente)	Puissance (en sécurité)	Contacts de position standard
MANF EVO	24 V CC / 24 V CA / 48 V CC / 48 V CA	24/48 V CC	VM: 1,5W / VD: - / ME: -	VD: 3,5W / ME: Pmax 20W (24V)/40W (48V)	1mA...1A, CC 5V...CA 48V
NF24	24 V AC/DC	n.a.	2,5W	6W	1mA...3(0.5A), AC250V
NF230	230 V CA	n.a.	2,5W	6W	1mA...3(0.5A), AC250V

MEC	Temps de réarmement du moteur	Temps de marche du ressort	Puissance acoustique moteur	Puissance acoustique ressort	Câble alimentation / contrôle	Câble contacts	Classe de protection
MANF EVO	< 30 s	1 s	≤ 50 dB (A)	n.a.			IP 42
NF24	< 60 s	20 s	≤ 45 dB (A)	ca. 63 dB (A)	1 m, 2 x 0,75 mm ² (sans halogène)	1 m, 6 x 0,75 mm ² (sans halogène)	IP 54
NF230	< 60 s	20 s	≤ 45 dB (A)	ca. 63 dB (A)	1 m, 2 x 0,75 mm ² (sans halogène)	1 m, 6 x 0,75 mm ² (sans halogène)	IP 54

Raccordement électrique

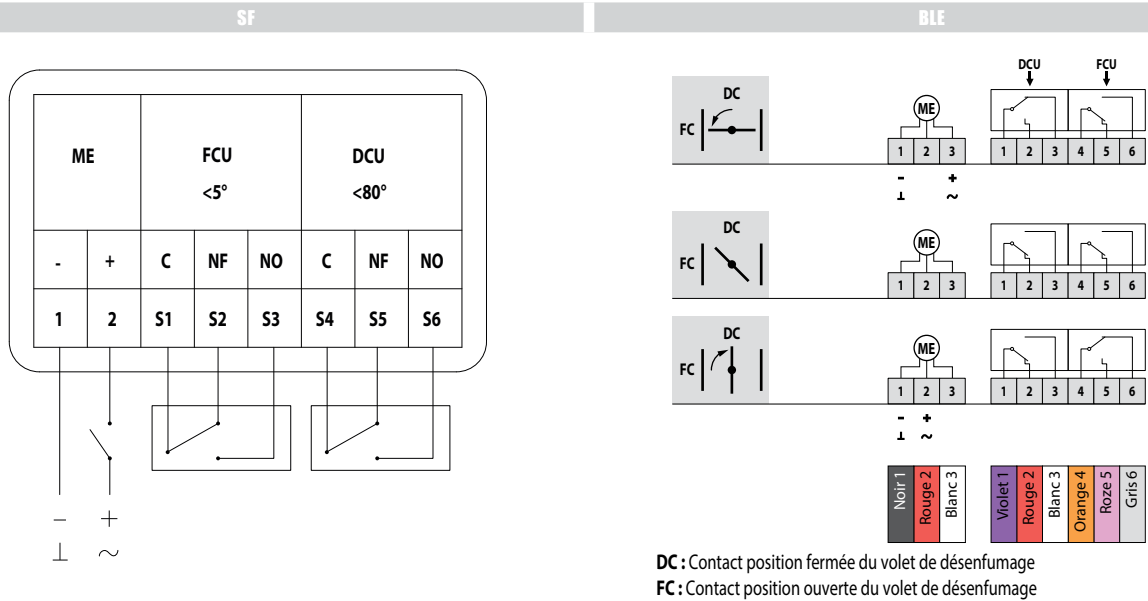

MEC	Tension nominale moteur	Tension nominale bobine	Puissance (en attente)	Puissance (en sécurité)	Contacts de position standard
SF24	24 V AC/DC	n.a.	2,5W	5W	1mA...3(0.5A),AC250V
SF230	230V CA	n.a.	3,5W	6,5W	1mA...3(0.5A),AC250V
BLE24	24 V AC/DC	n.a.	0,5W	7,5W	1mA...3A, CC 5V...CA 250V
BLE24-ST	24 V AC/DC	n.a.	0,5W	7,5W	1mA...3A, CC 5V...CA 250V
BLE230	230V CA	n.a.	1W	5W	1mA...3A, CC 5V...CA 250V

MEC	Temps de réarmement du moteur	Temps de marche du ressort	Puissance acoustique moteur	Puissance acoustique ressort	Câble alimentation / contrôle	Câble contacts	Classe de protection
SF24	< 60 s	20 s	≤ 45 dB (A)	ca. 63 dB (A)	1 m, 2 x 0,75 mm ² (sans halogène)	1 m, 6 x 0,75 mm ² (sans halogène)	IP 54
SF230	< 60 s	20 s	≤ 45 dB (A)	ca. 63 dB (A)	1 m, 2 x 0,75 mm ² (sans halogène)	1 m, 6 x 0,75 mm ² (sans halogène)	IP 54
BLE24	< 30 s (90°)	n.a.	ca. 62 dB (A)		1 m, 3 x 0,75 mm ² (sans halogène)	1 m, 6 x 0,75 mm ² (sans halogène)	IP 54
BLE24-ST	< 30 s (90°)	n.a.	ca. 62 dB (A)		1 m, 3 x 0,75 mm ² (sans halogène), avec connecteurs pour IXI-R1, IXI-R2(-230), BKNE230-24	1 m, 6 x 0,75 mm ² (sans halogène), avec connecteurs pour IXI-R1, IXI-R2(-230), BKNE230-24	IP 54
BLE230	< 30 s (90°)	n.a.	ca. 62 dB (A)		1 m, 3 x 0,75 mm ² (sans halogène)	1 m, 6 x 0,75 mm ² (sans halogène)	IP 54

Poids

VU120 + MANF EVO

Hn\Ln [mm]		200	250	300	350	400	450	500	550	600	650	700	750	800	850	900	950	1000	1050	1100	1150	1200
200	kg	10,3	11,2	12,1	13,1	14,0	14,9	15,8	16,8	17,7	18,6	19,5	20,5	21,4	22,3	23,3	24,2	25,1	26,0	27,0	27,9	28,8
250	kg	11,1	12,1	13,1	14,1	15,1	16,1	17,1	18,1	19,1	20,1	21,1	22,1	23,1	24,1	25,1	26,0	27,0	28,0	29,0	30,0	31,0
300	kg	12,0	13,1	14,1	15,2	16,3	17,3	18,4	19,4	20,5	21,6	22,6	23,7	24,7	25,8	26,8	27,9	29,0	30,0	31,1	32,1	33,2
350	kg	12,9	14,0	15,2	16,3	17,4	18,5	19,6	20,8	21,9	23,0	24,1	25,3	26,4	27,5	28,6	29,8	30,9	32,0	33,1	34,3	35,4
400	kg	13,8	15,0	16,2	17,4	18,5	19,7	20,9	22,1	23,3	24,5	25,7	26,9	28,1	29,2	30,4	31,6	32,8	34,0	35,2	36,4	37,6
450	kg	14,7	15,9	17,2	18,4	19,7	20,9	22,2	23,4	24,7	26,0	27,2	28,5	29,7	31,0	32,2	33,5	34,7	36,0	37,2	38,5	39,8
500	kg	15,5	16,9	18,2	19,5	20,8	22,1	23,5	24,8	26,1	27,4	28,7	30,1	31,4	32,7	34,0	35,3	36,7	38,0	39,3	40,6	41,9
550	kg	16,4	17,8	19,2	20,6	22,0	23,3	24,7	26,1	27,5	28,9	30,3	31,7	33,0	34,4	35,8	37,2	38,6	40,0	41,4	42,7	44,1
600	kg	17,3	18,8	20,2	21,7	23,1	24,6	26,0	27,5	28,9	30,4	31,8	33,3	34,7	36,2	37,6	39,1	40,5	42,0	43,4	44,9	46,3
650	kg	18,2	19,7	21,2	22,7	24,2	25,8	27,3	28,8	30,3	31,8	33,3	34,9	36,4	37,9	39,4	40,9	42,4	43,9	45,5	47,0	48,5
700	kg	19,1	20,6	22,2	23,8	25,4	27,0	28,5	30,1	31,7	33,3	34,9	36,5	38,0	39,6	41,2	42,8	44,4	45,9	47,5	49,1	50,7
750	kg	19,9	21,6	23,2	24,9	26,5	28,2	29,8	31,5	33,1	34,8	36,4	38,0	39,7	41,3	43,0	44,6	46,3	47,9	49,6	51,2	52,9
800	kg	20,8	22,5	24,2	26,0	27,7	29,4	31,1	32,8	34,5	36,2	37,9	39,6	41,4	43,1	44,8	46,5	48,2	49,9	51,6	53,3	55,0
850	kg	21,7	23,5	25,3	27,0	28,8	30,6	32,4	34,1	35,9	37,7	39,5	41,2	43,0	44,8	46,6	48,4	50,1	51,9	53,7	55,5	
900	kg	22,6	24,4	26,3	28,1	30,0	31,8	33,6	35,5	37,3	39,2	41,0	42,8	44,7	46,5	48,4	50,2	52,1	53,9	55,7		
950	kg	23,5	25,4	27,3	29,2	31,1	33,0	34,9	36,8	38,7	40,6	42,5	44,4	46,3	48,3	50,2	52,1	54,0	55,9			
1000	kg	24,3	26,3	28,3	30,3	32,2	34,2	36,2	38,2	40,1	42,1	44,1	46,0	48,0	50,0	52,0	53,9	55,9				

VU120 + NF24 / + NF230

Hn\Ln [mm]		200	250	300	350	400	450	500	550	600	650	700	750	800	850	900	950	1000	1050	1100	1150	1200
200	kg	10,9	11,8	12,7	13,7	14,6	15,5	16,4	17,4	18,3	19,2	20,1	21,1	22,0	22,9	23,9	24,8	25,7	26,6	27,6	28,5	29,4
250	kg	11,7	12,7	13,7	14,7	15,7	16,7	17,7	18,7	19,7	20,7	21,7	22,7	23,7	24,7	25,7	26,6	27,6	28,6	29,6	30,6	31,6
300	kg	12,6	13,7	14,7	15,8	16,9	17,9	19,0	20,0	21,1	22,2	23,2	24,3	25,3	26,4	27,4	28,5	29,6	30,6	31,7	32,7	33,8
350	kg	13,5	14,6	15,8	16,9	18,0	19,1	20,2	21,4	22,5	23,6	24,7	25,9	27,0	28,1	29,2	30,4	31,5	32,6	33,7	34,9	36,0
400	kg	14,4	15,6	16,8	18,0	19,1	20,3	21,5	22,7	23,9	25,1	26,3	27,5	28,7	29,8	31,0	32,2	33,4	34,6	35,8	37,0	38,2
450	kg	15,3	16,5	17,8	19,0	20,3	21,5	22,8	24,0	25,3	26,6	27,8	29,1	30,3	31,6	32,8	34,1	35,3	36,6	37,8	39,1	40,4
500	kg	16,1	17,5	18,8	20,1	21,4	22,7	24,1	25,4	26,7	28,0	29,3	30,7	32,0	33,3	34,6	35,9	37,3	38,6	-	-	-
550	kg	17,0	18,4	19,8	21,2	22,6	23,9	25,3	26,7	28,1	29,5	30,9	32,3	33,6	35,0	-	-	-	-	-	-	-
600	kg	17,9	19,4	20,8	22,3	23,7	25,2	26,6	28,1	29,5	31,0	32,4	33,9	-	-	-	-	-	-	-	-	-
650	kg	18,8	20,3	21,8	23,3	24,8	26,4	27,9	29,4	30,9	-	-	-	-	-	-	-	-	-	-	-	-
700	kg	19,7	21,2	22,8	24,4	26,0	27,6	29,1	30,7	-	-	-	-	-	-	-	-	-	-	-	-	-
750	kg	20,5	22,2	23,8	25,5	27,1	28,8	-	-	-	-	-	-	-	-	-	-	-	-	-	-	-
800	kg	-	-	-	-	-	-	-	-	-	-	-	-	-	-	-	-	-	-	-	-	-
850	kg	-	-	-	-	-	-	-	-	-	-	-	-	-	-	-	-	-	-	-	-	-
900	kg	-	-	-	-	-	-	-	-	-	-	-	-	-	-	-	-	-	-	-	-	-
950	kg	-	-	-	-	-	-	-	-	-	-	-	-	-	-	-	-	-	-	-	-	-
1000	kg	-	-	-	-	-	-	-	-	-	-	-	-	-	-	-	-	-	-	-	-	-

VU120 + SF24 / + SF230

Hn\Ln [mm]		200	250	300	350	400	450	500	550	600	650	700	750	800	850	900	950	1000	1050	1100	1150	1200
500	kg	-	-	-	-	-	-	-	-	-	-	-	-	-	-	-	-	-	-	40,2	41,5	42,8
550	kg	-	-	-	-	-	-	-	-	-	-	-	-	-	-	36,7	38,1	39,5	40,9	42,3	43,6	45,0
600	kg	-	-	-	-	-	-	-	-	-	-	-	-	35,6	37,1	38,5	40,0	41,4	42,9	44,3	45,8	47,2
650	kg	-	-	-	-	-	-	-	-	-	32,7	34,2	35,8	37,3	38,8	40,3	41,8	43,3	44,8	46,4	47,9	49,4
700	kg	-	-	-	-	-	-	-	-	32,6	34,2	35,8	37,4	38,9	40,5	42,1	43,7	45,3	46,8	-	-	-
750	kg	-	-	-	-	-	-	30,7	32,4	34,0	35,7	37,3	38,9	40,6	42,2	43,9	45,5	-	-	-	-	-

VU120 + BLE24 / + BLE24-ST / + BLE230

Hn\Ln [mm]		200	250	300	350	400	450	500	550	600	650	700	750	800	850	900	950	1000	1050	1100	1150	1200
200	kg	10,9	11,8	12,7	13,7	14,6	15,5	16,4	17,4	18,3	19,2	20,1	21,1	22,0	22,9	23,9	24,8	25,7	26,6	27,6	28,5	29,4
250	kg	11,7	12,7	13,7	14,7	15,7	16,7	17,7	18,7	19,7	20,7	21,7	22,7	23,7	24,7	25,7	26,6	27,6	28,6	29,6	30,6	31,6
300	kg	12,6	13,7	14,7	15,8	16,9	17,9	19,0	20,0	21,1	22,2	23,2	24,3	25,3	26,4	27,4	28,5	29,6	30,6	31,7	32,7	33,8
350	kg	13,5	14,6	15,8	16,9	18,0	19,1	20,2	21,4	22,5	23,6	24,7	25,9	27,0	28,1	29,2	30,4	31,5	32,6	33,7	34,9	36,0
400	kg	14,4	15,6	16,8	18,0	19,1	20,3	21,5	22,7	23,9	25,1	26,3	27,5	28,7	29,8	31,0	32,2	33,4	34,6	35,8	37,0	38,2
450	kg	15,3	16,5	17,8	19,0	20,3	21,5	22,8	24,0	25,3	26,6	27,8	29,1	30,3	31,6	32,8	34,1	35,3	36,6	37,8	39,1	40,4
500	kg	16,1	17,5	18,8	20,1	21,4	22,7	24,1	25,4	26,7	28,0	29,3	30,7	32,0	33,3	34,6	35,9	37,3	38,6	39,9	41,2	42,5
550	kg	17,0	18,4	19,8	21,2	22,6	23,9	25,3	26,7	28,1	29,5	30,9	32,3	33,6	35,0	36,4	37,8	39,2	40,6	42,0	43,3	44,7
600	kg	17,9	19,4	20,8	22,3	23,7	25,2	26,6	28,1	29,5	31,0	32,4	33,9	35,3	36,8	38,2	39,7	41,1	42,6	44,0	45,5	46,9
650	kg	18,8	20,3	21,8	23,3	24,8	26,4	27,9	29,4	30,9	32,4	33,9	35,5	37,0	38,5	40,0	41,5	43,0	44,5	46,1	47,6	49,1
700	kg	19,7	21,2	22,8	24,4	26,0	27,6	29,1	30,7	32,3	33,9	35,5	37,1	38,6	40,2	41,8	43,4	45,0	46,5	48,1	49,7	51,3
750	kg	20,5	22,2	23,8	25,5	27,1	28,8	30,4	32,1	33,7	35,4	37,0	38,6	40,3	41,9	43,6	45,2	46,9	48,5	50,2	51,8	53,5
800	kg	21,4	23,1	24,8	26,6	28,3	30,0	31,7	33,4	35,1	36,8	38,5	40,2	42,0	43,7	45,4	47,1	48,8	50,5	52,2	53,9	55,6
850	kg	22,3	24,1	25,9	27,6	29,4	31,2	33,0	34,7	36,5	38,3	40,1	41,8	43,6	45,4	47,2	49,0	50,7	52,5	54,3	56,1	
900	kg	23,2	25,0	26,9	28,7	30,6	32,4	34,2	36,1	37,9	39,8	41,6	43,4	45,3	47,1	49,0	50,8	52,7	54,5	56,3		
950	kg	24,1	26,0	27,9	29,8	31,7	33,6	35,5	37,4	39,3	41,2	43,1	45,0	46,9	48,9	50,8	52,7	54,6	56,5			
1000	kg	24,9	26,9	28,9	30,9	32,8	34,8	36,8	38,8	40,7	42,7	44,7	46,6	48,6	50,6	52,6	54,5	56,5				

Données de sélection

$$\Delta p = 0,6 \times v^2 \times \zeta$$

Hn\Ln [mm]		200	250	300	350	400	450	500	550	600	650	700	750	800	850	900	950	1000	1050	1100	1150	1200
200	ζ [-]	1,71	1,43	1,24	1,1	1	0,92	0,85	0,79	0,74	0,7	0,66	0,63	0,6	0,58	0,56	0,53	0,52	0,5	0,48	0,47	0,45
250	ζ [-]	1,4	1,17	1,02	0,9	0,82	0,75	0,69	0,65	0,61	0,57	0,54	0,52	0,49	0,47	0,45	0,44	0,42	0,41	0,39	0,38	0,37
300	ζ [-]	1,21	1,01	0,87	0,78	0,7	0,64	0,59	0,55	0,52	0,49	0,46	0,44	0,42	0,4	0,39	0,37	0,36	0,35	0,34	0,33	0,32
350	ζ [-]	1,06	0,89	0,77	0,68	0,62	0,57	0,52	0,49	0,46	0,43	0,41	0,39	0,37	0,36	0,34	0,33	0,32	0,31	0,3	0,29	0,28
400	ζ [-]	0,96	0,8	0,69	0,61	0,56	0,51	0,47	0,44	0,41	0,39	0,37	0,35	0,33	0,32	0,31	0,3	0,29	0,28	0,27	0,26	0,25
450	ζ [-]	0,87	0,73	0,63	0,56	0,51	0,46	0,43	0,4	0,38	0,35	0,34	0,32	0,3	0,29	0,28	0,27	0,26	0,25	0,24	0,24	0,23
500	ζ [-]	0,81	0,67	0,58	0,52	0,47	0,43	0,4	0,37	0,35	0,33	0,31	0,29	0,28	0,27	0,26	0,25	0,24	0,23	0,22	0,22	0,21
550	ζ [-]	0,75	0,62	0,54	0,48	0,43	0,4	0,37	0,34	0,32	0,3	0,29	0,27	0,26	0,25	0,24	0,23	0,22	0,22	0,21	0,2	0,2
600	ζ [-]	0,7	0,59	0,51	0,45	0,41	0,37	0,34	0,32	0,3	0,28	0,27	0,26	0,24	0,23	0,22	0,22	0,21	0,2	0,19	0,19	0,16
650	ζ [-]	0,66	0,55	0,48	0,42	0,38	0,35	0,32	0,3	0,28	0,27	0,25	0,24	0,23	0,22	0,21	0,2	0,2	0,19	0,18	0,18	0,17
700	ζ [-]	0,63	0,52	0,45	0,4	0,36	0,33	0,31	0,29	0,27	0,25	0,24	0,23	0,22	0,21	0,2	0,19	0,19	0,18	0,17	0,17	0,16
750	ζ [-]	0,6	0,5	0,43	0,38	0,34	0,32	0,29	0,27	0,25	0,24	0,23	0,22	0,21	0,2	0,19	0,18	0,18	0,17	0,16	0,16	0,16
800	ζ [-]	0,57	0,47	0,41	0,36	0,33	0,3	0,28	0,26	0,24	0,23	0,22	0,21	0,2	0,19	0,18	0,17	0,17	0,16	0,16	0,15	0,15
850	ζ [-]	0,54	0,45	0,39	0,35	0,31	0,29	0,27	0,25	0,23	0,22	0,21	0,2	0,19	0,18	0,17	0,17	0,16	0,16	0,15	0,15	
900	ζ [-]	0,52	0,43	0,38	0,33	0,3	0,28	0,25	0,24	0,22	0,21	0,2	0,19	0,18	0,17	0,17	0,16	0,15	0,15	0,14		
950	ζ [-]	0,5	0,42	0,36	0,32	0,29	0,27	0,25	0,23	0,21	0,2	0,19	0,18	0,17	0,17	0,16	0,15	0,15	0,14			
1000	ζ [-]	0,48	0,4	0,35	0,31	0,28	0,26	0,24	0,22	0,21	0,19	0,18	0,18	0,17	0,16	0,15	0,15	0,14				

VU120 - Passage nette (m²)

Hn\Ln [mm]		200	250	300	350	400	450	500	550	600	650	700
200	Sn [m ²]	0,0244	0,0313	0,0382	0,0451	0,0520	0,0588	0,0657	0,0726	0,0795	0,0864	0,0932
250	Sn [m ²]	0,0330	0,0423	0,0517	0,0611	0,0705	0,0798	0,0892	0,0986	0,1080	0,1174	0,1267
300	Sn [m ²]	0,0415	0,0533	0,0652	0,0771	0,0890	0,1009	0,1127	0,1246	0,1365	0,1484	0,1602
350	Sn [m ²]	0,0500	0,0644	0,0787	0,0931	0,1075	0,1219	0,1362	0,1506	0,1650	0,1794	0,1938
400	Sn [m ²]	0,0585	0,0754	0,0922	0,1091	0,1260	0,1429	0,1597	0,1766	0,1935	0,2104	0,2273
450	Sn [m ²]	0,0670	0,0864	0,1057	0,1251	0,1445	0,1639	0,1833	0,2026	0,2220	0,2414	0,2608

Hn\Ln (mm)		200	250	300	350	400	450	500	550	600	650	700
500	Sn [m ²]	0,0755	0,0974	0,1193	0,1411	0,1630	0,1849	0,2068	0,2286	0,2505	0,2724	0,2943
550	Sn [m ²]	0,0840	0,1084	0,1328	0,1571	0,1815	0,2059	0,2303	0,2547	0,2790	0,3034	0,3278
600	Sn [m ²]	0,0925	0,1194	0,1463	0,1731	0,2000	0,2269	0,2538	0,2807	0,3075	0,3344	0,3613
650	Sn [m ²]	0,1010	0,1304	0,1598	0,1892	0,2185	0,2479	0,2773	0,3067	0,3360	0,3654	0,3948
700	Sn [m ²]	0,1095	0,1414	0,1733	0,2052	0,2370	0,2689	0,3008	0,3327	0,3646	0,3964	0,4283
750	Sn [m ²]	0,1180	0,1524	0,1868	0,2212	0,2555	0,2899	0,3243	0,3587	0,3931	0,4274	0,4618
800	Sn [m ²]	0,1265	0,1634	0,2003	0,2372	0,2741	0,3109	0,3478	0,3847	0,4216	0,4584	0,4953
850	Sn [m ²]	0,1351	0,1744	0,2138	0,2532	0,2926	0,3319	0,3713	0,4107	0,4501	0,4895	0,5288
900	Sn [m ²]	0,1436	0,1854	0,2273	0,2692	0,3111	0,3530	0,3948	0,4367	0,4786	0,5205	0,5623
950	Sn [m ²]	0,1521	0,1964	0,2408	0,2852	0,3296	0,3740	0,4183	0,4627	0,5071	0,5515	0,5958
1000	Sn [m ²]	0,1606	0,2075	0,2543	0,3012	0,3481	0,3950	0,4418	0,4887	0,5356	0,5825	0,6294

Hn\Ln (mm)		750	800	850	900	950	1000	1050	1100	1150	1200	
200	Sn [m ²]	0,1001	0,1070	0,1139	0,1207	0,1276	0,1345	0,1414	0,1483	0,1551	0,1620	
250	Sn [m ²]	0,1361	0,1455	0,1549	0,1642	0,1736	0,1830	0,1924	0,2018	0,2111	0,2205	
300	Sn [m ²]	0,1721	0,1840	0,1959	0,2078	0,2196	0,2315	0,2434	0,2553	0,2671	0,2790	
350	Sn [m ²]	0,2081	0,2225	0,2369	0,2513	0,2656	0,2800	0,2944	0,3088	0,3232	0,3375	
400	Sn [m ²]	0,2441	0,2610	0,2779	0,2948	0,3117	0,3285	0,3454	0,3623	0,3792	0,3960	
450	Sn [m ²]	0,2801	0,2995	0,3189	0,3383	0,3577	0,3770	0,3964	0,4158	0,4352	0,4545	
500	Sn [m ²]	0,3162	0,3380	0,3599	0,3818	0,4037	0,4255	0,4474	0,4693	0,4912	0,5131	
550	Sn [m ²]	0,3522	0,3765	0,4009	0,4253	0,4497	0,4741	0,4984	0,5228	0,5472	0,5716	
600	Sn [m ²]	0,3882	0,4150	0,4419	0,4688	0,4957	0,5226	0,5494	0,5763	0,6032	0,6301	
650	Sn [m ²]	0,4242	0,4536	0,4829	0,5123	0,5417	0,5711	0,6004	0,6298	0,6592	0,6886	
700	Sn [m ²]	0,4602	0,4921	0,5239	0,5558	0,5877	0,6196	0,6515	0,6833	0,7152	0,7471	
750	Sn [m ²]	0,4962	0,5306	0,5650	0,5993	0,6337	0,6681	0,7025	0,7368	0,7712	0,8056	
800	Sn [m ²]	0,5322	0,5691	0,6060	0,6428	0,6797	0,7166	0,7535	0,7903	0,8272	0,8641	
850	Sn [m ²]	0,5682	0,6076	0,6470	0,6863	0,7257	0,7651	0,8045	0,8439	0,8832		
900	Sn [m ²]	0,6042	0,6461	0,6880	0,7299	0,7717	0,8136	0,8555	0,8974			
950	Sn [m ²]	0,6402	0,6846	0,7290	0,7734	0,8177	0,8621	0,9065				
1000	Sn [m ²]	0,6762	0,7231	0,7700	0,8169	0,8637	0,9106					

Certifications et approbations

Tous nos produits sont soumis à des tests par des institutions officielles. Les rapports de ces tests forment la base des certifications des produits.



Efectis - 1812-CPR-1595



18.28

La marque NF garantit : la conformité à la norme NF S 61-937 Parties 1 et 10 : “Systèmes de Sécurité Incendie Dispositifs Actionnés de Sécurité” ; vaut présomption de conformité à l'arrêt national du 22 mars 2004 modifié le 14 mars 2011 pour le classement de résistance au feu ; les valeurs des caractéristiques mentionnées dans ce document. Organisme Certificateur : AFNOR Certification, 11 Rue Francis de Pressensé, F93571 La Plaine Saint-Denis Cedex ; Sites internet: <http://www.afnor.org> et <http://www.marque-nf.com> ; Téléphone: +33 (0)1.41.62.80.00, Télécopie: +33 (0)1.49.17.90.00, Email: certification@afnor.org